



NEWSLETTER

EKO Gymnázium
a SOŠ Multimediálních studií
BŘEZEN - DUBEN 2026



Milí studenti, rodiče a kolegové,

zdravím vás u dalšího vydání našeho školního newsletteru.

Uplynulé týdny byly ve znamení odborné práce a kreativity našich studentů. Proběhly klauzurní práce, při nichž studenti pod vedením vyučujících vytvářeli vlastní projekty a následně je obhajovali před komisí. Měl jsem letos možnost se obhájit osobně zúčastnit a musím říct, že jsem byl na naše studenty opravdu hrdý. Oceňuji jejich nápaditost, samostatnost i schopnost své práce přesvědčivě prezentovat a obhájit.

Na tyto práce navázala také dubnová výstava Unboxing Experience v naší školní galerii, kde měla veřejnost možnost vidět výběr klauzurních projektů. Výstava potvrdila vysokou úroveň tvorby našich studentů i jejich schopnost originálního výtvarného a obsahového zpracování.

Velká radost přišla také z mimořádného úspěchu naší studentky Barbory Burianové z oboru Design a nová média, která zvítězila ve veřejné soutěži na návrh plakety pro Otíkovou lávku v Praze 11. O to více mě těší, že vítězný návrh vznikl přímo v rámci výuky na naší škole.

Naši studenti se zároveň stále častěji prosazují i ve vědomostních soutěžích a olympiádách, kde dosahují skvělých umístění. Všem úspěšným řešitelům srdečně gratuluji a děkuji za výbornou reprezentaci školy.

Těší nás rovněž pokračující zahraniční spolupráce. V minulých dnech nás navštívil učitel odborných předmětů z naší partnerské školy ve Francii a společně jsme se začali připravovat na obnovení studentských výměn, které považujeme za velmi přínosné.

Před námi je také již 8. ročník Online Filmového Festivalu – OFF Poděbrady 2026, který dává prostor mladým tvůrcům prezentovat své snímky a získat zpětnou vazbu od odborné poroty. Věřím, že i letos přinese řadu zajímavých a inspirativních prací. Máme za sebou také tradiční poslední zvonění našich maturantů, během kterého symbolicky předali pomyslnou vládu svým mladším spolužákům. Maturanti již absolvovali didaktické testy a nyní se připravují na profilovou část maturitní zkoušky. Držíme jim palce, aby vše zvládli co nejlépe.

Mgr. Radek Stýblo, ředitel školy



Skvělé úspěchy v okresním kole olympiády v anglickém jazyce

Studenti naší školy dosáhli výborných výsledků v okresním kole olympiády v anglickém jazyce. Vít Beneš (4.V) získal 2. místo, Jakub Jaša (5.V) a Karolína Nedvídková (MMT2) obsadili ve svých kategoriích 3. místo. Děkujeme za skvělou reprezentaci školy a přejeme mnoho dalších úspěchů.



Dějiny výtvarné kultury trochu jinak

V hodinách předmětu Dějiny výtvarné kultury se studenti věnovali tématu moderní architektury. Teorii si tentokrát vyzkoušeli i v praxi – Mgr. Tereza Šormová pro ně připravila tzv. Marshmallow Challenge. Úkolem bylo z dostupných materiálů postavit co nejvyšší a zároveň stabilní stavbu. Studenti tak prověřili nejen svou kreativitu, ale i schopnost spolupracovat a hledat funkční řešení.

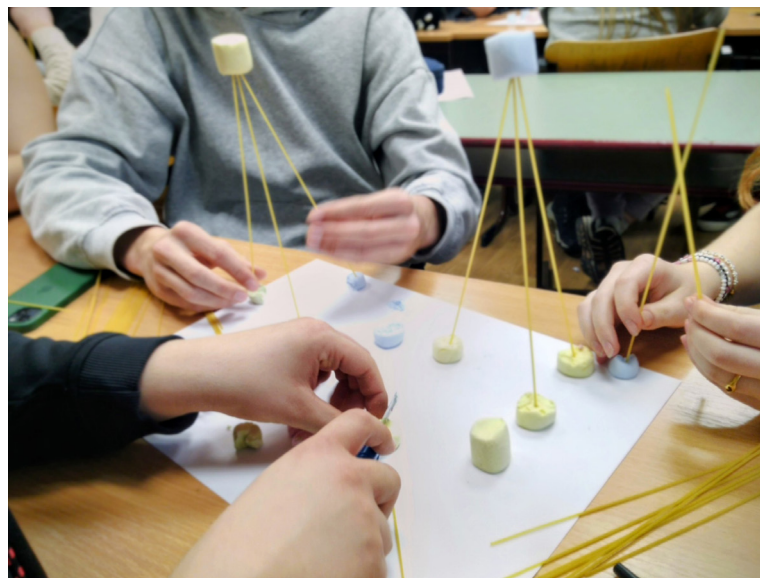
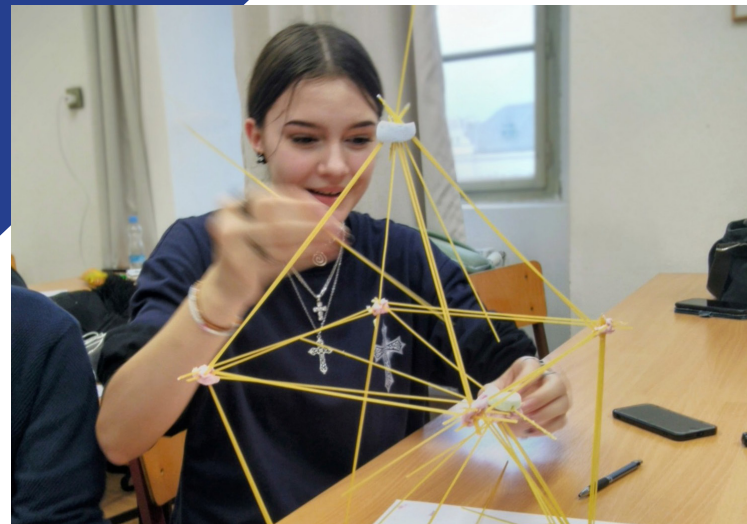

MMT1 v Planetáriu Praha

Třída MMT1 navštívila Planetárium Praha, kde je čekal poutavý program o vesmíru, planetách a hvězdách. Díky projekci si studenti připadali, jako by se ocitli přímo ve vesmíru.



Kresba lidské postavy v praxi

Studenti oborů Multimediální tvorba a Design a nová média se naplno věnují kresbě lidské postavy. Díky Mgr. Tereze Šormové mají možnost pracovat se dvěma modely – mužem i ženou, což jim přináší větší pestrost i širší zkušenost.

Spolupráce s živými modely je pro studenty velmi cenná a pomáhá jim zdokonalovat techniku i vnímání proporcí.

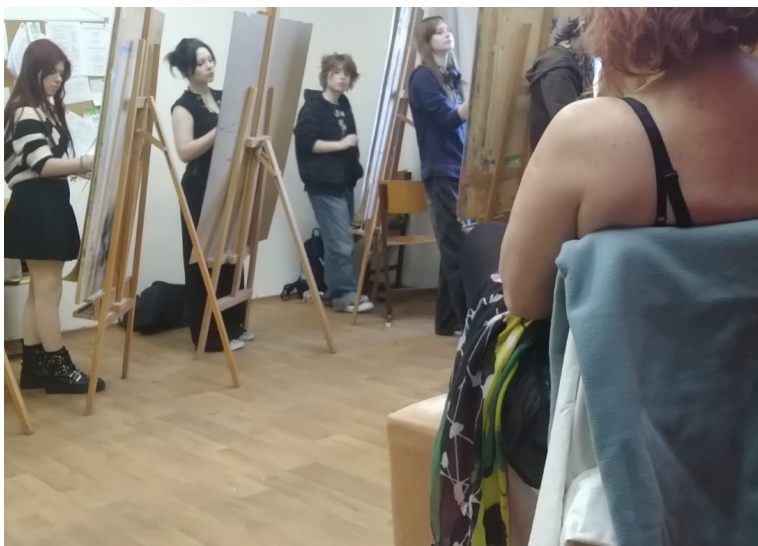

Svět je chemie

Do chemické fotosoutěže se zapojily stovky studentů a o to větší radost máme z dosaženého úspěchu. Barbora Hausmannová (7.V) vybojovala skvělé 2. místo. Gratulujeme a děkujeme za výbornou reprezentaci školy.

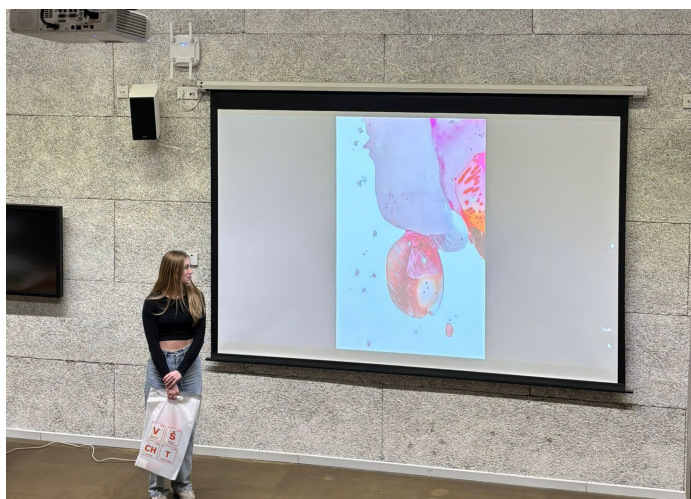
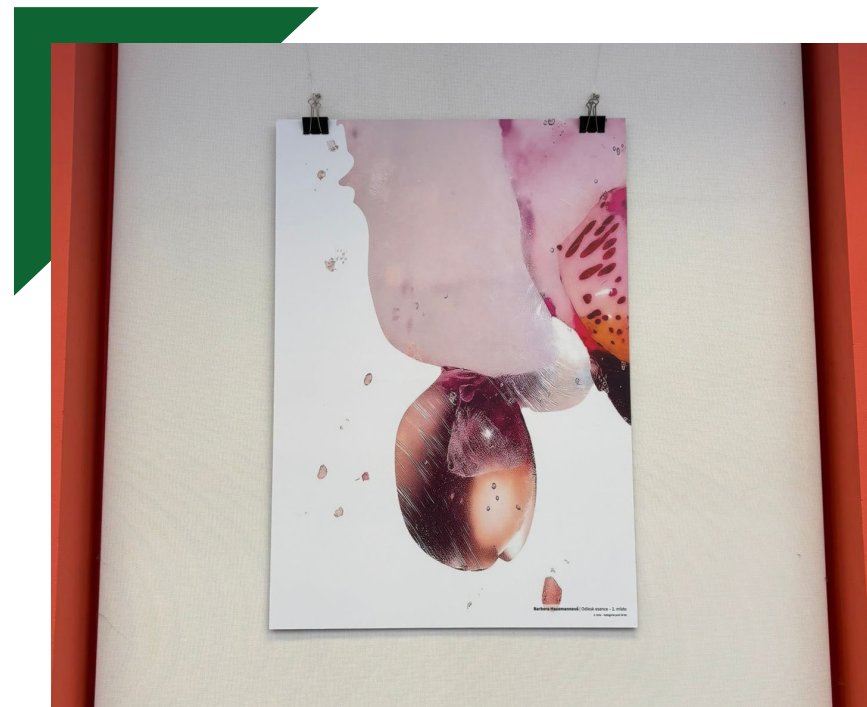

Balíček z USA

Do třídy 3.V dorazil balíček z USA plný sladkostí a prvních dopisů od studentů z Kansasu. Žáci si pochoutky užili, dopisy přečetli a rozdělili si je. V hodinách anglického jazyka pak připravili odpovědi a společně s nimi poslali svým novým kamarádům i malou ochutnávku českých sladkostí. Těšíme se na další zprávy ze zámoří.

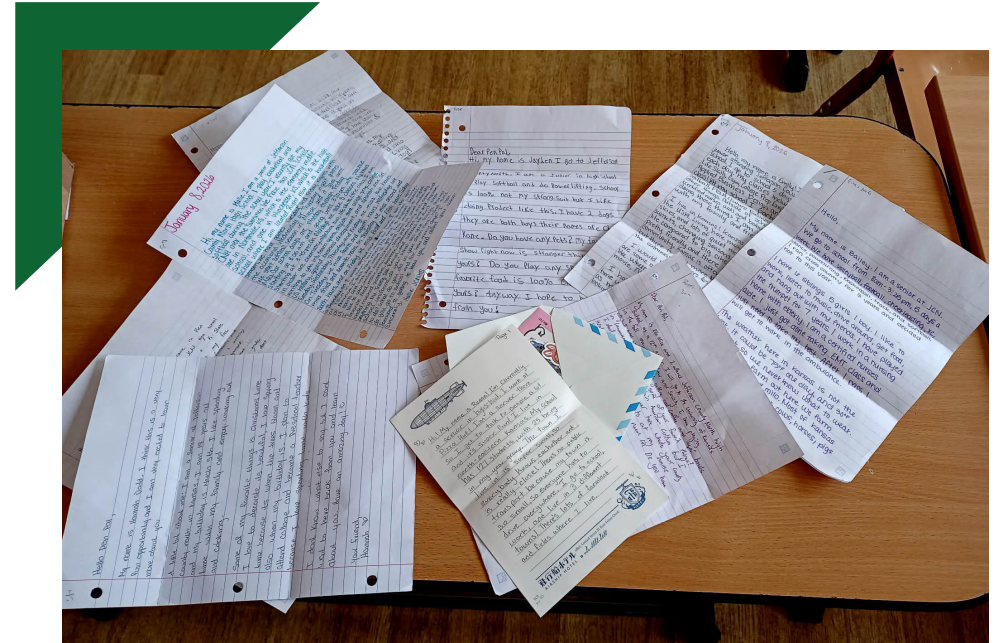

Pátek třináctého? Pro někoho smůla, pro naše studenty velký večer!

V pátek 13. března si studenti oboru Design a nová média užili svůj maturitní ples. Nechyběla slavnostní atmosféra, tradiční šerpování, tombola ani půlnoční překvapení. Bavili se nejen maturanti, ale i jejich rodiny, přátelé a učitelé. Podívejte se na výběr fotografií z večera, který rozhodně patřil k těm nezapomenutelným.

Foto: Jan Strnad



Studenti kvarty EKO Gymnázia objevují svět animace

V hodinách audiovizuální výchovy se studenti kvarty pustili do tvorby vlastních krátkých animací a vyzkoušeli si, jak vzniká pohyb. Posuďte sami, jak se jim jejich první animátorské pokusy podařily.



Den zdraví ve škole

V březnu se na naší škole tradičně konal Den zdraví pro studenty nižšího gymnázia. Připraven byl pestrý program zaměřený na fyzickou i psychickou pohodu – studenti si vyzkoušeli první pomoc, zacvičili si jógu, zúčastnili se workshopu o duševním zdraví a nechyběl ani oblíbený Food Festival.

Foto: Natali Brodská, MMT1



Barevné dny Velikonoc

Školní parlament uspořádal akci Barevné dny Velikonoc, do které se mohli zapojit studenti i učitelé. Každý den se nesl v jiné barevné kombinaci:

pondělí – modrá a žlutá

úterý – červená a zelená

středa – fialová a oranžová

Zapojené třídy čekala sladká odměna, která byla příjemnou tečkou za touto veselou jarní akcí.



Velikonoční atmosféra v hodinách českého jazyka

Hned několik tříd EKO Gymnázia si zpestřilo výuku českého jazyka velikonoční tematikou.

Sekunda s Mgr. Malinovou luštila velikonoční kvíz, prima a kvarta s Mgr. Hercikovou plnily češtinářské úkoly přímo v terénu, kde si procvičily jazykové dovednosti hravou formou. Za snahu a správné odpovědi čekala žáky sladká odměna nebo jednička za úspěšně vyřešený kvíz.

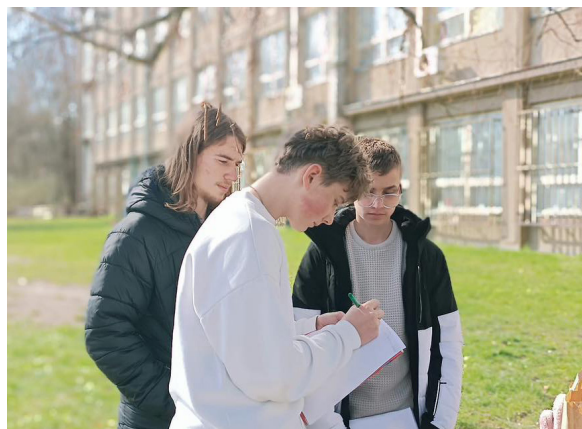

U nás chemie baví

Ve výuce chemie využíváme také Ozoboty. Studenti díky nim propojují chemii, logické myšlení i základy programování – a učení je tak nejen efektivní, ale i zábavné.

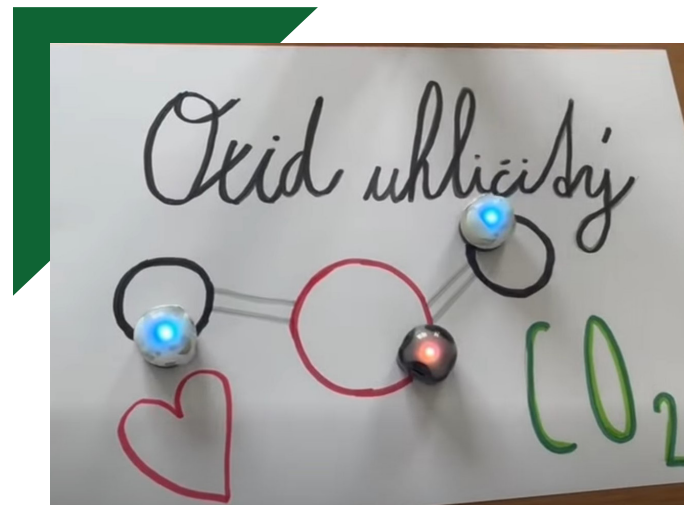

Účast v krajském kole Prezentiády

Studentky EKO Gymnázia se zúčastnily krajského kola Prezentiády. Tým ve složení Amálie Keltnerová a Martina Dudová získal cenné zkušenosti a svou prezentací skvěle reprezentoval naši školu. Vzhledem k velké konkurenci se tentokrát postup do dalšího kola nepodařil, obě studentky si však zaslouží velkou pochvalu za své vystoupení.



3.V v Národním technickém muzeu

Třída 3.V se zúčastnila exkurze do Národního technického muzea. Součástí programu byl workshop „Akustika“, během kterého žáci hledali odpovědi na otázky, kde vzniká zvuk a jak ho lze zaznamenat.

Seznámili se se základními vlastnostmi zvuku i pojmy jako akustika, kmitání či rezonance. Získané poznatky následně využijí v hodinách fyziky.



Literární kvíz ve škole

Studentka Bibi Marešová z 8.V zorganizovala školní literární kvíz, do kterého se zapojilo 7 týmů složených ze čtyř žáků napříč ročníky vyššího gymnázia.

Soutěžící si poradili s pestrými tématy – od autorů a literárních děl až po pohádky a všeobecné literární znalosti.



Online Filmový Festival OFF Poděbrady 2026

Do letošního ročníku Online Filmového Festivalu OFF Poděbrady, který pořádá naše škola, bylo přihlášeno 58 snímků. Filmy nyní hodnotí nejen odborná porota, ale i diváci, kteří mohou svým hlasem podpořit své favority a rozhodnout o držiteli Ceny diváků. Hlasovat můžete na www.onlinefilmfest.cz



Krajské kolo olympiády ve španělském jazyce

Děkujeme Ericce Kneblové z kvarty a Matěji Paráčkovi ze septimy
za skvělou reprezentaci školy v krajském kole olympiády
ve španělském jazyce.



Nácvik první pomoci v tercii

Žáci tercie si v rámci laboratorní práce z přírodopisu vyzkoušeli základy první pomoci při zlomeninách a vykloubení kostí. Praktický nácvik jim umožnil si na vlastní kůži vyzkoušet správné postupy ošetření zranění. Studenti se s úkolem vypořádali velmi dobře a svého „zraněného“ spolužáka dokázali správně ošetřit. Získali tak dovednosti, které se jim mohou hodit i v reálném životě.



Maturitní ples, na který se nezapomíná

O maturitním plese studentů EKO Gymnázia a Střední odborné školy Multimediálních studií Poděbrady se psalo i v novinách. Večer, na který se dlouho a pečlivě připravovali, přinesl slavnostní atmosféru od prvních okamžiků až do závěrečného potlesku. Nechybělo tradiční šerpování, proslovy ani bohatý program plný tanečních vystoupení. Celým večerem provázel moderátor David Gránský, který dodal plesu profesionální ráz. Děkujeme všem studentům 8.V a MMT4 za skvělou atmosféru a přejeme hodně štěstí u maturitních zkoušek.



MMT2 na exkurzi ve sklárnách Crystal Bohemia

Studenti třídy MMT2 navštívili sklárny Crystal Bohemia, kde měli možnost sledovat celý proces výroby skla – od prvotního tvarování až po finální podobu hotových výrobků.



Školní badmintonový turnaj

Letošní školní badmintonový turnaj patřil studentům Střední odborné školy Multimediálních studií Poděbrady. O vítězství se utkalo celkem 10 týmů a o napínavé výměny i vyrovnané souboje nebyla nouze.

Po sérii zápasů se nejlépe vedlo těmto dvojicím:

1. místo – Veronika Doktorová a Linda Budková (MMT2)
2. místo – David Banýr a Vincent Jedlička (DNM2)
3. místo – Jakub Kubíček a Severin Nohava (MMT2)

Gratulujeme všem vítězům i účastníkům za skvělé sportovní výkony.



Přednáška o finanční gramotnosti na nižším gymnáziu

Žáci tříd nižšího gymnázia absolvovali přednášku zaměřenou na finanční gramotnost, která jim přiblížila základní principy hospodaření s penězi v každodenním životě. Během programu se seznámili s tématy jako dětský účet, kapesné, spoření i rizika spojená s podvodníky v digitálním prostředí. Přednáška jim pomohla lépe se zorientovat ve světě financí a ukázala, jak s penězi zacházet zodpovědně.

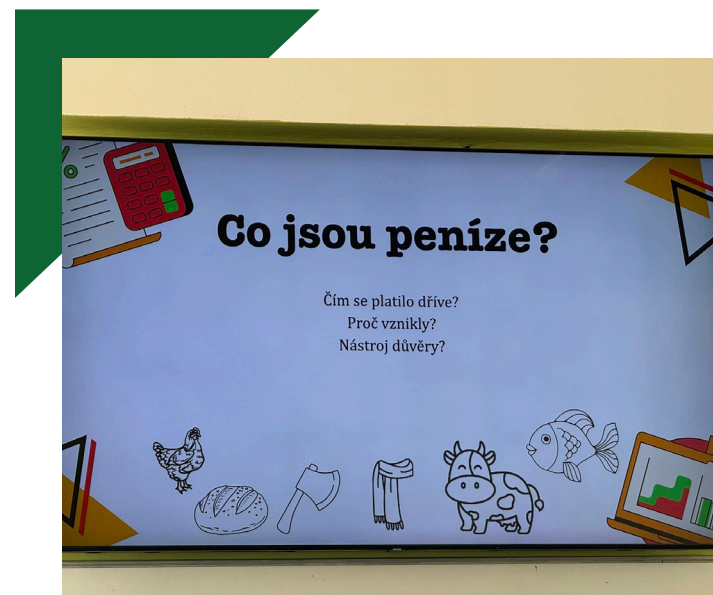

Tercie za hudbou i historií v Praze

Žáci tercie se zúčastnili akce „Kroky do světa hudby“, která propojila hudební zážitek s poznáváním pražských památek. Program začal koncertem pro violoncello od Antonína Dvořáka, po kterém následovala procházka na Karlův most.



Hodina moderní chemie přímo ve škole

Program VŠCHT Praha přinesl do naší školy doslova chemickou show plnou efektních pokusů.

Studenti nižšího i vyššího gymnázia měli možnost vidět chemii v praxi – od barevných chemických reakcí přes hoření methanolu v různých odstínech až po práci s kapalným dusíkem v Dewarově nádobě. Nechyběly ani fascinující fyzikální jevy a působivá mlha vznikající ze suchého ledu.

Chemie tak na chvíli vystoupila z učebnic a ukázala, že může být nejen naučná, ale i zábavná.



Jak vyučovat o holocaustu: zkušenost z odborného školení

Mgr. Zuzana Malinová absolvovala odborné školení s názvem Jak vyučovat o holocaustu, které nabídlo hlubší pohled na tuto důležitou a citlivou historickou problematiku.

První den probíhal v Praze. Účastníci si vyslechli přednášky o postavení Židů za vlády Josefa II., o antisemitismu jako jedné z nejstarších forem nenávisti i podnětnou diskuzi s psychologkou zaměřenou na přenos traumatu holocaustu mezi generacemi.

Součástí programu byla také prohlídka Židovského muzea a synagog.

Další dny strávili účastníci v Terezíně, kde program pokračoval sérií přednášek, diskuzí i setkání s pamětníci. Nechyběl ani výtvarně-divadelní workshop zaměřený na téma židovství a jeho vnímání. Silným zážitkem byly také prohlídky ghetta a Malé pevnosti Terezín doplněné poutavým výkladem zkušené průvodkyně.

Školení přineslo nejen nové poznatky, ale i inspiraci, jak toto téma citlivě a smysluplně předávat studentům.



Divadlo? Divadlo! ve Stavovském divadle

Studenti tříd 4.V, 3.V, 5.V a 6.V se zúčastnili programu Divadlo? Divadlo! ve Stavovské divadlo.

Tato jedinečná „dílna“ nabídla studentům pohled do světa divadla z jiné perspektivy – přiblížila jim jeho fungování, atmosféru i kouzlo, které se skrývá nejen na jevišti, ale i za ním.



MMT2 na VIP prohlídce Městského divadla Kolín

Třída MMT2 absolvovala VIP prohlídku Městského divadla Kolín, která jim nabídla jedinečnou možnost nahlédnout do fungování divadla ze zákulisí.

Studenti si prohlédli nejen veřejně přístupné prostory, jako je foyer a hlediště, ale také běžně nepřístupné zázemí. Navštívili jeviště, šatny herců, maskérny, rekvizitárny, technické místnosti, orchestřiště i kotelnu a získali tak ucelenou představu o provozu divadla.



Okresní kolo ve florbalu SŠ: skvělý úspěch našich studentů

Naši studenti z EKO Gymnázia a SOŠ Multimediálních studií zazářili v okresním kole středních škol ve florbalu, kde vybojovali skvělé 2. místo.

Během turnaje předvedli výbornou týmovou spolupráci, nasazení i bojovnost, díky kterým se jim podařilo probojovat až do finále.



Present Like a PRO!

Školní soutěž v prezentačních dovednostech Present Like a PRO! opět ukázala, že naši studenti dokážou nejen zaujmout, ale také výborně zpracovat a odprezentovat zvolené téma.

Soutěžilo se ve dvou kategoriích – jednotlivci a týmy a o výsledcích rozhodovala odborná porota i hlasování studentů školy.

V kategorii jednotlivců zvítězil Tomáš Weber s prezentací „Agro fotografie“, druhé místo získala Barbora Votrubová s tématem „Americký sen v prášku“ a třetí příčku obsadil Jakub Štajnc s prezentací „Pán prstenů“.

V týmové kategorii se na prvním místě umístili Martina Dudová, Amálie Keltnerová a Matěj Síbrt s tématem „Klonování“, druhé místo obsadili Patrik Fiala, Karel Jíša a David Rosecký s prezentací „Biologické kuriozity“ a třetí místo získaly Jolana Nevšimalová a Liliana Pačesná s tématem „Mikroplasty a znečištění oceánů“.

Všem soutěžícím gratulujeme k výborným výkonům.



Kostarika trochu jinak: terénní ekologický kurz pro učitele

Mgr. Bohdana Nováková Glierová se zúčastnila terénního ekologického kurzu na Kostarice, který jí poskytl jedinečný pohled na přírodu mimo běžné turistické trasy.

Program připravila česká organizace Justice for Nature a byl zaměřen na praktické poznávání ekosystémů i aktivní ochranu přírody. Účastníci si vyzkoušeli celou řadu zajímavých aktivit – například monitorovací plavbu za obřími keporkaky dlouhoploutvými, kontrolu fotopastí v horském mlžném lese nebo úklid pacifického pobřeží od vyplavených odpadků.

Kurz byl velmi pestrý a vedl účastníky k hlubšímu pochopení fungování přírody i významu její ochrany. Celý pobyt se nesl v duchu kostarického „Pura vida“ - tedy radosti ze života a respektu k přírodě.

Získané zkušenosti a poznatky obohatí i výuku biologie na naší škole.



Školní Fashion Week

V naší škole se uskutečnil Fashion Week, který připravili zástupci Školního parlamentu.

Každý den měl své vlastní téma, které studenti pojali s velkou kreativitou. Pondělí patřilo pyžamové párty, úterý se neslo v duchu retro disco stylu, středa byla ve znamení „kravatáků“, čtvrtek patřil fiktivním postavám a týden zakončil páteční rock outfit.



Vernisáž výstavy Unboxing Experience

Vernisáž v Galerii G18 slavnostně zahájila dubnovou výstavu klauzurních prací studentů 2. a 3. ročníku oboru Design a nová média a 2. ročníku oboru Multimediální tvorba. Slavnostního zahájení se ujal ředitel školy Mgr. Radek Stýblo společně s hlavní organizátorkou Ing. Alenou Brabcovou. Příjemnou atmosféru vernisáže doplnilo kytarové vystoupení Matěje Pokorného z MMT3.

Foto: Natali Brodská, MMT1, Tomáš Kyller, MMT3

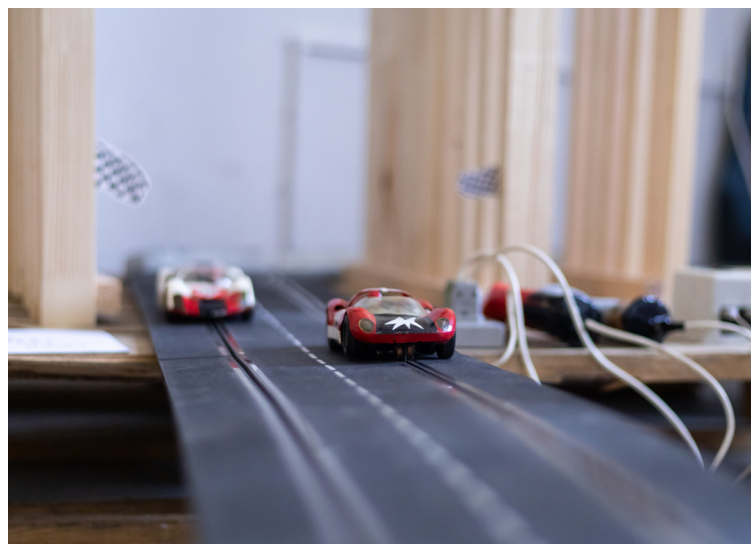



Skvělé úspěchy našich studentek v taneční soutěži

Naše studentky zazářily na Tanečním poháru a dosáhly výborných výsledků v silné konkurenci.

V kategorii minitýmů si vytančily nejvyšší příčky hned dva týmy.

1. místo získala Tereza Sekaninová (3.V) společně se svou kamarádkou Leontýnou Královou. Skvělé 2. místo obsadily Evelína a Rozálie Hedvičáková spolu s Lilianou Pačesnou (1.V).

Oba týmy si zároveň vybojovaly postup do krajského kola.

Všem studentkám gratulujeme k dosaženým výsledkům a děkujeme za skvělou reprezentaci školy.



Úspěch v Matematické olympiádě

Gratulujeme Nikole Moravcové z primy k vynikajícímu 1. místu v okresním kole Matematické olympiády. Dosáhla skvělého výsledku a zároveň výborně reprezentovala naši školu.

Na tabuli jsou napsána (ne nutně různá) prvočísla, jejichž součin je 105krát jejich součet. Určete všechna napsaná prvočísla, pokud jich je

(a) pět;
(b) sedm.

V ostroúhlém trojúhelníku ABC leží na straně BC body D a E , $|AD| = |CD|$ a $|AE| = |BE|$. Bod F je středem úsečky DE . Dokažte, že $|FB| = |FC|$.

Jsou-li a, b, c navzájem různá kladná reálná čísla, jaký je největší počet různých čísel mezi čísly $a + b, b + c, c + a, ab, bc, ca$?

Největšího dělitele d přirozeného čísla $n > 1$ s tímto dělitelem.

(i) Dokažte, že dané přirozené číslo $d > 1$ je součtem dvou přirozených čísel.
(ii) Označme $s(d)$ součet všech čísel, jejichž součet s d dělí n . Dokažte, že existuje liché číslo d takové, že $s(d) = n$.

V trojúhelníku ABC označme S_a, S_b, S_c obsahy trojúhelníků BCA, CAB, ABC s těžištěm T . Na přímkách AT a BT jsou zvoleny po řadě body X a Y tak, že $|AX| = |BY|$. Dokažte, že pro libovolný bod X různý od A platí $|AX| < |BX|$.

Na tabuli je napsáno několik přirozených čísel od 1 do 100, přičemž žádné z nich není dělitelné dvojnásobným prvočíslem a součin žádných dvou z nich není druhou mocninou přirozeného čísla.

(a) Určete největší možný počet čísel na tabuli.
(b) Určete největší možný součet čísel na tabuli.

DDM Symfonie Poděbrady

DIPLOM

Nikola Moravcová

1. místo

MATEMATICKÁ OLYMPIÁDA 2026

kategorie Z7

okresní kolo

Datum 1.4.2026

Dům dětí a mládeže Symfonie Poděbrady, Za Nádražím 58
Za Nádražím 58, 250 01 Poděbrady
IČ: 624 44 069
Tel./Fax: 325 614 324
E-mail: info@dmdpod.cz



Úspěch v soutěži Matematický klokan

Gratulujeme úspěšným řešitelům soutěže Matematický klokan Marii Jirovcové (2.V), Borisovi Vaňkovi (1.V) a Matěji Síbrtovi (6.V). Všichni dosáhli skvělých výsledků a úspěšně reprezentovali naši školu v této matematické soutěži.



DDM Symfonie Poděbrady

DIPLOM

Boris Vaněk

úspěšný řešitel

MATEMATICKÝ KLOKAN



Benjamín
2026

Poděbrady 20. 3. 2026

Dům dětí a mládeže Symfonie
Poděbrady, Za Nédražím 56
Za Nédražím 56, 280 01 Poděbrady
C: 492 44 088
Tel./Fax: 328 814 328
E-mail: info@ddmpoděbrady.cz

Středočeský kraj

Tvoříme od základu

Studenti prvního ročníku oboru Design a nová média si vyzkoušeli výrobu vlastních akvarelových barev.

Celý proces měli doslova ve svých rukou. Krabičky na barvy si sami navrhli a vytiskli na 3D tiskárně, pigmenty jim dorazily poštou a samotná výroba už byla jen na jejich kreativitě a pečlivosti. Kromě klasických syntetických pigmentů se pustili i do experimentování s přírodními materiály, jako je kurkuma nebo spirulina.

Výsledkem jsou originální palety, které nesou rukopis každého studenta.

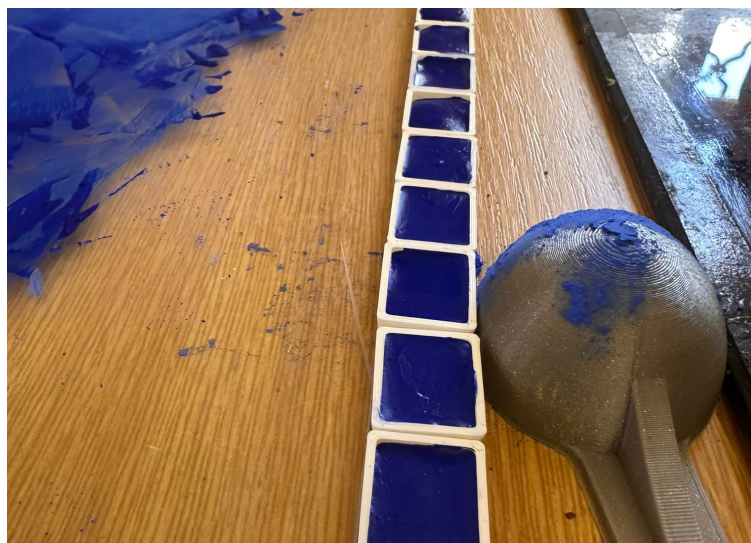

Studenti se zapojili do celorepublikové stávky

Studenti SOŠ Multimediálních studií a EKO Gymnázia Poděbrady se na základě iniciativy FF UK připojili k celorepublikové studentské stávce. Touto formou vyjádřili nesouhlas se zrušením koncesionářských poplatků pro ČT a ČRo.

Studenti se sešli na hřišti u školy a také na zámeckém nádvoří u školních ateliérů, kde si vyslechli prohlášení „Média nedáme!“. Svůj souhlas následně vyjádřili společným potleskem.

Těší nás to o to víc, že akci iniciovali a celou připravili sami studenti.



Otíkovu lávku v Praze zdobí plaketa od naší studentky

Studentka naší školy, oboru Design a nová média, Bára Burianová zvítězila ve veřejné výtvarné soutěži o návrh plakety pro lávku v Praze 11. Soutěž vyhlásila městská část Praha 11 a celkem bylo přihlášeno 25 návrhů. Odborná porota vybrala tři nejlepší práce a o konečném vítězi pak rozhodlo hlasování veřejnosti.

O to větší radost máme z toho, že vítězný návrh vznikl přímo v rámci výuky – jako součást běžného zadání v předmětu Navrhování a realizace, který vyučuje Ing. Alena Brabcová. Právě propojení výuky s reálnou praxí je jedním z pilířů vzdělávání na naší škole a tento úspěch je toho skvělým důkazem.

Úkolem studentů bylo vytvořit grafický návrh plakety včetně vizualizace pro nově zrekonstruovanou lávku pojmenovanou po Otíkovi z kultovního filmu Vesničko má středisková. Autorka ve svém návrhu pracovala s výraznými motivy, které film okamžitě připomenou. Dominantními prvky se stal vůz Praga V3S, známý jako „vejtraska“, a ikonická sluchátka, která se objevila již v prvních skicách návrhu.

Na slavnostním odhalení bronzové plakety, které proběhlo ve čtvrtek 23. dubna, měla Bára silnou podporu – dorazila ji podpořit celá třída, paní učitelka Ing. Alena Brabcová i ředitel školy Mgr. Radek Stýblo. Akce se zúčastnili také zástupci městské části, maďarský herec János Bán, představitel filmového Otíka, a Olga Menzelová za Nadaci Jiřího Menzela.

Na úspěch naší studentky jsme velmi hrdí a Báře přejeme mnoho dalších tvůrčích i profesních úspěchů.

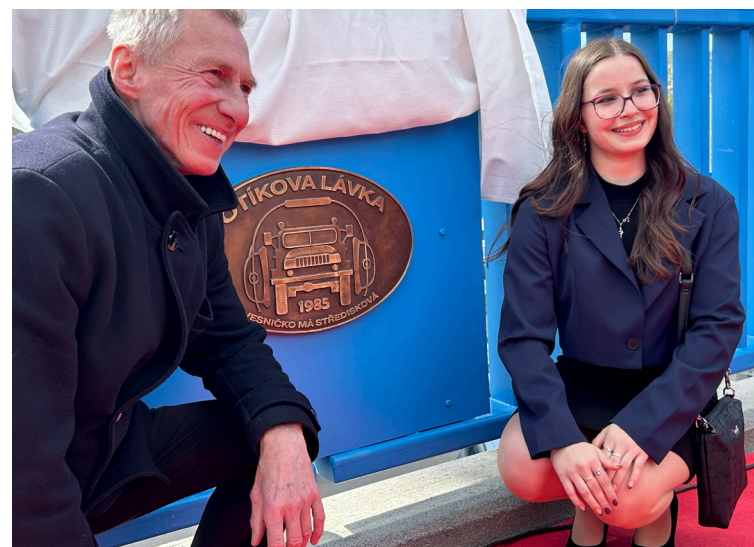

Spolupráce s uměleckou školou ve Francii pokračuje

V měsíci dubnu hostoval na naší škole v rámci pracovní stáže Erasmus + francouzský učitel odborných předmětů Pablo BARRAL. Zavítal do hodin odborných předmětů grafického designu, animace a webdesignu. Diskutoval s učiteli i studenty o metodách výuky u nás a ve Francii i o použití AI ve výuce. Setkal se s vedením, aby představil plány francouzské strany na výměnu studentů v rámci odborných stáží. Jsme rádi, že po několika letech opět ožívá aktivní spolupráce s Centrem grafických studií v Nantes a těšíme se na budoucí výjezdy našich studentů do tohoto krásného města na Loiře.



Den Země na naší škole

Slunečný dubnový den patřil na naší škole oslavám Dne Země a aktivitám zaměřeným na ochranu životního prostředí.

Studenti EKO Gymnázia navštívili řadu stanovišť – zapojili se do questingu Putování lužním lesem, navštívili včelí farmu, pomáhali s úklidem okolí školy a městské části Bažantnice nebo si vyslechli zajímavou besedu o Kostarice. Nechyběly ani speciální „laborky“ z chemie a fyziky.

Velký úspěch sklidil program Fascinující svět hadů, kde se studenti dozvěděli řadu zajímavostí a mohli si zblízka prohlédnout i pohladit například kraitu, želvu nebo pagekona.

Zajímavým zpestřením byla také úniková hra, kterou kompletně připravili a zorganizovali sami studenti.

Celý den se nesl ve znamení poznávání, spolupráce a uvědomění si významu ochrany naší planety.

Foto: Tomáš Kyller, MMT3



Cesta našeho absolventa: Filip Cvejn

Sledujeme cesty našich absolventů a o ty zajímavé se s vámi rádi podělíme. Filip aktuálně studuje VOŠ hereckou v Praze a naskytla se mu skvělá příležitost – podílel se na dabingu několika vedlejších postav ve filmu Super Mario galaktický film, který právě běží v kinech.

Máme radost, když se našim absolventům daří, a přejeme Filipovi mnoho dalších úspěchů.



Technici z MMT2 v Národním technickém muzeu

Studenti třídy MMT2 se v rámci hodin fyziky vydali do Národního technického muzea, kde absolvovali workshop s názvem „Uvnitř fotoaparátu“.

Program jim přiblížil, jak funguje fotoaparát z technického i fyzikálního hlediska. Díky propojení teorie s praktickými ukázkami si mohli lépe představit, jak se fyzikální zákony uplatňují v každodenní praxi.



Exkurze do hasičské stanice v Poděbradech

Třída 3.V navštívila HZS v Poděbradech, kde na ně čekal pestrý a velmi zajímavý program.

Žáci se seznámili s hasičskými vozidly, technikou i vybavením a dozvěděli se více o různých druzích hasičích přístrojů.

Nechyběly ani praktické ukázky, při kterých si mohly vyzkoušet výstroj, helmy nebo práci s hadicí.

Největším zážitkem byla bezesporu jízda na hasičské plošině, která je vyvezla až do výšky 35 metrů.

Na závěr byl prostor i pro zvědavé otázky. Exkurze tak byla nejen zábavná, ale i velmi poučná.



MMT3 v galerii Signal Space

Třída MMT3 navštívila pražskou galerii Signal Space, kde zhlédla výstavu Echoes of Tomorrow. Expozice propojuje budoucnost se současností a nabízí zamyšlení nad tím, jak naše představy o budoucnosti ovlivňují svět, ve kterém žijeme dnes. Pro studenty byla návštěva inspirativním zážitkem, který rozšířil jejich pohled na současné umění.



Mezigenerační setkání

Studenti 3. ročníku Střední odborné školy Multimediálních studií Poděbrady ve spolupráci s neziskovou organizací Moudrá Síť uspořádali již podruhé mezigenerační setkání zaměřené na digitální dovednosti.

Během setkání předávali své znalosti seniorům, kterým přiblížili praktické používání chytrého telefonu. Ve svých prezentacích jim ukázali například, jak stahovat aplikace, pracovat s fotoaparátem, spravovat galerii nebo se orientovat v základních funkcích zařízení. Nechybělo ani téma umělé inteligence.

Setkání se neslo v přátelské atmosféře a opět potvrdilo, že sdílení zkušeností mezi generacemi má velký smysl.



Studenti naší školy objevovali Anglii

Studenti naší školy si během pobytu v Anglii užili program plný poznávání, zážitků i společných chvil.

Hned první dny patřily Londýnu, kde si prošli jeho historické centrum. Navštívili ikonická místa jako Big Ben, Buckingham Palace nebo Tower Bridge, prošli se čtvrtí Soho i po nábřeží Temže a nechyběla ani zastávka na známé nákupní třídě Oxford Street. Velkým zážitkem byla také vyhlídka z mrakodrapu, která nabídla Londýn z úplně jiné perspektivy.

Druhá část pobytu patřila dalším zajímavým místům. Studenti navštívili Brighton Sea Life Centre, prošli se přímořským městem Brighton a samozřejmě ochutnali i tradiční fish and chips.

Nezapomenutelným zážitkem byl výlet ke křídovým útesům, které patří k nejkrásnějším přírodním scénériím Anglie.

Celý pobyt přinesl spoustu nových zážitků, poznaných míst i společných vzpomínek, na které budou studenti ještě dlouho rádi vzpomínat.



Obhajoby klauzurních prací: Orbis pictus – svět v obrazech

Intenzivní práce studentů přinesla své ovoce. Studenti třídy MMT2 představili své klauzurní práce na téma Orbis pictus – svět v obrazech, které zaujali porotu originálním přístupem.

Zadání propojilo kreativitu s moderními technologiemi – studenti pracovali se slovy vygenerovanými umělou inteligencí, která následně výtvarně zpracovali do podoby autorských kalendářů.



Slavnostní tečka za sezónou v Rudolfinu

Kroky do světa hudby byly v letošní sezóně zakončeny skladbami, které má rád sám dirigent Marko Ivanovič. Koncert byl zároveň dárkem k jeho životnímu jubileu.

Studenti slyšeli díla J. S. Bacha, W. A. Mozarta, A. Dvořáka či B. Brittena, ale také tři anglické písně a Knihu džunglí, které zkomponoval sám dirigent.

Opět to bylo dopoledne naplněné krásnou hudbou, zajímavým vyprávěním a kvalitní zábavou.



Sedm let s jednou třídou

Sedm let společné práce, stovky hodin matematiky a jedna třída, která došla až do oktávy. Dlouhá cesta plná učení, výzev i společných momentů se symbolicky uzavřela.

Pan ředitel se se studenty rozloučil po svém – místo plánovaných domácích houstiček vytáhl starý notes s prvními známkami z dob, kdy byli ještě v sekundě. Vzpomínky na začátky vyvolaly úsměvy i slzy dojetí, zvlášť když se ukázalo, že tehdejší písemka na desetinná čísla dopadla pro většinu na jedničku.

Držíme palce, aby studenti stejně úspěšně zvládli i svou maturitní zkoušku.



MMT2 na exkurzi v tiskárně

Studenti 2. ročníku oboru Multimediální tvorba navštívili tiskárnu C-Copy Centrum, kde je čekalo milé přijetí i zajímavý program. Pan Svoboda studenty provedl celým procesem výroby a přiblížil jim, jak vzniká tiskovina – od prvotního návrhu až po finální produkt. Dozvěděli se také rozdíly mezi ofsetovým a digitálním tiskem a nahlédli do zákulisí profesionální tiskárny. Na závěr si studenti vyzkoušeli praktickou část a svázali si vlastní blok.



Obhajoby klauzurních prací MMT3: Koncept štěstí

Studenti třídy MMT3 představili své klauzurní práce na téma „Koncept štěstí“, které nabídlly pestrou škálu pohledů na to, co pro každého z nás štěstí znamená.

Jak toto abstraktní téma uchopili? Každý po svém. Výsledkem jsou originální nápady a kreativní zpracování, která ukazují, že štěstí může mít mnoho podob.



Poslední návštěva divadla s oktávou

Poslední společná návštěva divadla třídy 8.V v Mladé Boleslavi se opravdu vydařila a stala se důstojnou tečkou za společnými kulturními zážitky.

Silným zážitkem byla působivá dramatizace knihy Ladislava Fukse Pan Theodor Mundstock, která studenty zaujala hlubokým příběhem. Odnесли si tak nejen kulturní zážitek, ale i další společnou vzpomínku.



Vaše děti výtvarníky / designéry / tvůrci

Vyučující MgA. Barbora Brynychová, předmět Grafický design - seminář, téma: Autorská kniha/časopis



Jan Lázníčka, MMT3



Karolína Čejková, MMT3



Ondřej Priehoda, MMT3



Anna Koláčková, MMT3



Karla Odnohová, MMT3



Matěj Pokorný, MMT3

Vaše děti výtvarníky / designéry / tvůrci

Vyučující Ing. Alena Brabcová, předmět Prostorový design, návrh dřevěné hračky dle uměleckého směru BAUHAUS

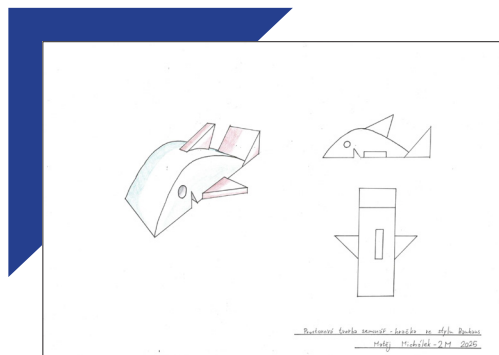

Matěj Michálek, MMT2

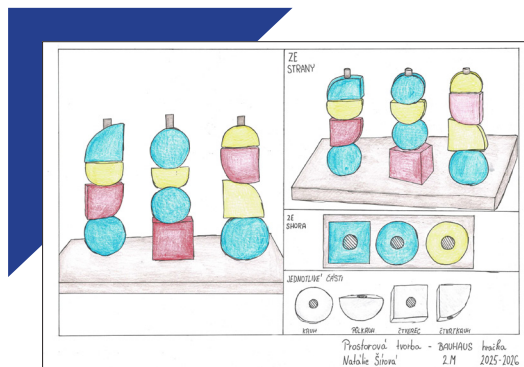

Natálie Šírová, MMT2

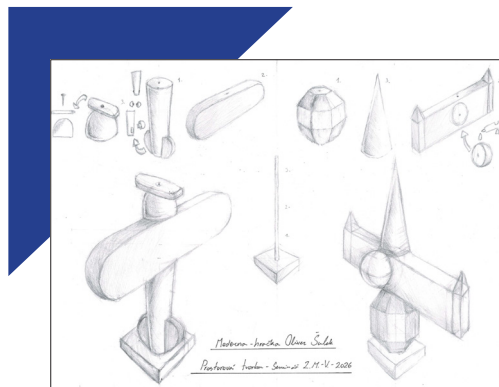

Oliver Šulek MMT2

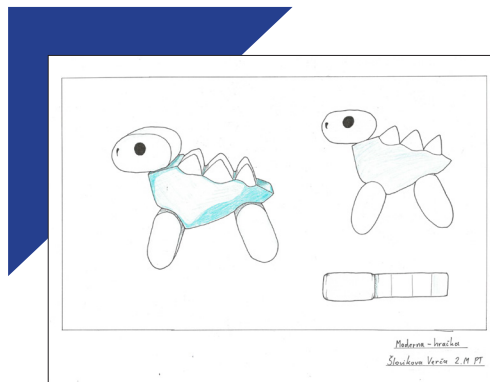

Veronika Šloviková, MMT2

Vaše děti výtvarníky / designéry / tvůrci

Vyučující Ing. Alena Brabcová, předmět Výtvarná příprava, téma: Avarely



Diana Rusá, DNM1



Simona Nováková, DNM1



Beáta Marková, DNM1



Štěpán Kudrna, DNM1



Linda Maršíková

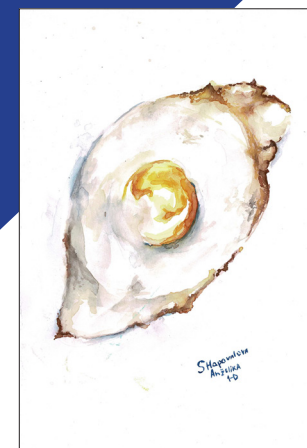

Anzhelika Shapovalova, DNM1

Vaše děti výtvarníky / designéry / tvůrci

Vyučující MgA. Barbora Brynychová, předmět Výtvarná příprava pro média, téma: Plošková animace

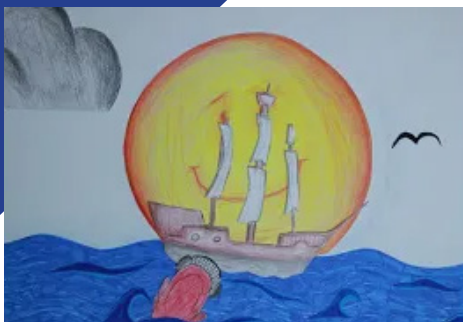

Mikuláš Drahovzal, Štěpán Šolc, Tomáš Weber, Jakub Štajnc



Ondřej Kroupa, Adéla Svobodová, Novotný Šimon, Václav Urban



Karolína Nedvídková, Nikol Valešová, Aneta Zápotočná

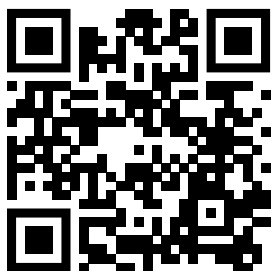

Vaše děti výtvarníky / designéry / tvůrci

Klauzurní práce, třída MMT3, vybrané médium na téma Koncept štěstí

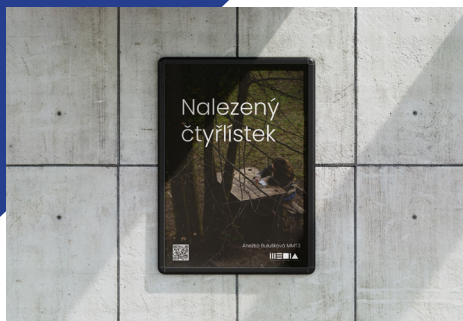

Anežka Bulušková, MMT3



Natálie Voleská, MMT3



Kateřina Taitlová, MMT3



Hedvika Kozárová, MMT3



Anna Koláčková, MMT3



Anna Palaugari, MMT3

Vaše děti výtvarníky / designéry / tvůrci

Klauzurní práce, třída MMT2, téma Orbis pictus



Linda Budková, MMT2



Alexandra Kostrbová, MMT2



Karolína Šťastná, MMT2



Aneta Zápotočná, MMT2



Oliver Šulek, MMT2



Karolína Nedvídková, MMT2

Obsah a zpracování: Monika Martínková
Návrh grafiky: Adéla Takačová, Eliška Rybářová



www.ekopodebrady.cz ■ www.mm4you.cz ■ facebook.com/ekomt2011 ■
instagram.com/media_podebrady ■ instagram.com/ekogymnazium_podebrady